

VARIO FOOD COUNTER SWITCH

Vitrine commutable chaud-froid pour des températures optimales d'une gamme de produits changeante. Construction transparente, présentation séduisante et simplicité de manipulation.



Caractéristiques

- Vitrine chaud/froid compacte et prête à brancher fonctionnant avec le réfrigérant écologique propane R290
- Réactivité optimale aux besoins en fonction du moment de la journée (mode 24/7)
- Easy Change : utilisation comme vitrine de service ou de libre-service grâce à une vitre frontale escamotable
- Easy Clean: nettoyage extrêmement simple et hygiène parfaite

Accessoires et équipements spéciaux

- Revêtement RAL
- À roulettes
- Évaporation de l'eau de condensation

Dimensions

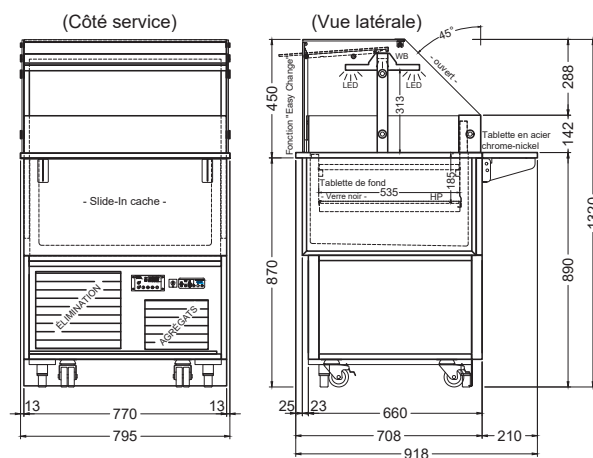

Plage de température



Air
+2 °C



Produit chaud
+65 °C
à +85 °C



Produit froid
3M1: -1 °C
à +5 °C



Ambiance
+25 °C et 60%
rel. RH

Caractéristiques techniques

Article	Réf.	Dimensions (l x P x H)	Bac d'évaporation	Connexion	Réfrigérant
VARIO FOOD COUNTER SWITCH 80-E R290	S1505127	795 x 708/918 x 1320 mm	1000 watts - 230V 50Hz	1,2 kW - 230V 50Hz	R290 (propane)