

DEEP COMFORT E

Le générateur de vapeur situé dans le soubassement assure une température et une hygrométrie parfaites. Après un temps de chauffe réduit, le produit phare de cette série produit de la vapeur d'eau en continu et assure une nébulisation durable de l'espace intérieur, même en libre-service !



Caractéristiques

- Vitrine chauffante à générateur de vapeur intégré dans le soubassement
- Easy Change : utilisation comme vitrine de service ou de libre-service grâce à un vitre frontale escamotable (fonctionnement ouvert ou fermé au choix)
- Nébulisation constante des mets
- 3 sources de chaleur : chaleur humide, chaleur d'appoint à infrarouges et chaleur primaire
- Utilisation du générateur de vapeur au moyen de la commande à pictogrammes
- Côté service doté de porte battantes réfléchissantes à miroir sans tain amovibles
- Bacs GN de profondeur utile standard jusqu'à GN 100 mm
- Diversité de présentation des mets par différents accessoires
- Easy Clean: nettoyage extrêmement simple et hygiène parfaite

Accessoires et équipements spéciaux

- Revêtement par poudre RAL
- Cadre emboîtable pour bacs GN jusqu'à 150 mm
- Bacs réfrigérés (2 × GN 1/6, 2 × GN 1/3)
- Pour un réapprovisionnement rapide : Hot Storage dans le soubassement
- À roulettes

Dimensions

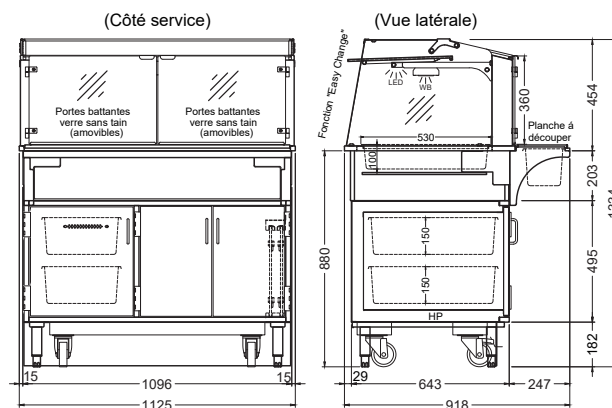

Caractéristiques techniques

Article	Réf.	Dimensions (l x P x H)	Connexion
DEEP COMFORT E-112-45 HST	S0609028	1125 x 918 x 1334 mm	4330 watts – 400V/50Hz

Plage de température



Produit chaud
+65 °C à
+85 °C



Ambiance
+25 °C à 60%
rel. RH