

## INPAKSTATION

Een efficiënte bediening bij het verpakken van de producten: alles voor het grijpen, hygiënisch schoon en systematisch gestructureerd – zo presenteert het Packstation van IDEAL AKE zich.



### Highlights

- In de onderbouw ongekoelde laden, deuren of vakken mogelijk
- Schappen voor bakken, verpakkingsmateriaal, enz.
- Contactdozen boven in de schappen of in de achterwand mogelijk
- Deuren met een 180° openingshoek en laden met volledig uitschuifbare rails voor een optimale bediening
- Afgeronde ladenmanden, aan de zijkant gelaste handgrepen
- Service- en onderhoudsvriendelijke constructie zoals bijv. deur- en ladenafdichtingen zonder gereedschap vervangbaar, uittrekbare laden met een insteeksysteem
- Stabiele deur- en ladenfronten voor een aangename haptiek, Gebruik van hoogwaardig CNS. Optioneel ook in de materiaalkwaliteit V4A mogelijk

### Afmetingen

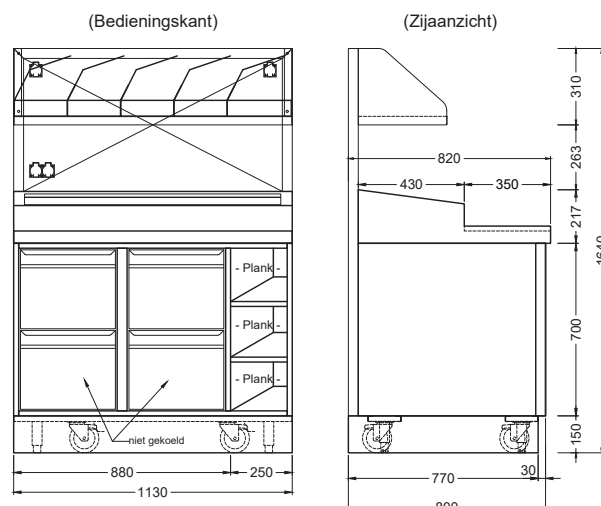

### Technische gegevens

Artikel	Art.-nr.	Afmetingen (B x D x H)
2 x S2-44-70 + OSB 25-70	80091281	1130 x 820 x 1640 mm