

# COOL - HOT - NEUTRAL

Um Ganztagskonzepte perfekt abbilden zu können, sind heute in zahlreichen Projekten sowohl Kühl-, Wärme- als auch ungekühlte Geräte gefragt und das mit Augenmerk auf einen minimalen Platzbedarf. Unsere Kombinationsvitrinen wurden basierend auf diesen Anforderungen entwickelt.



## Highlights

- All in One Lösung bestehend aus Cool Bottle, Wärme- und Neutralvitrine.
- perfekte SB Lösung mit umfassenden Präsentationsmöglichkeiten
- Soft-close: Entnahmeklappen für einfachste Entnahme dank gedämpft schließenden Klappen
- Kombinationsgeräte mit Bestückung über die Rückseite (Lade und Türen)
- Wärmehitzevitrine mit LED Beleuchtung, Primärwärme und Stützwärme.

## Zubehör und Sonderausstattung

- RAL-Pulverbeschichtung
- Abmessungen auf Kundenwunsch

## Abmessungen

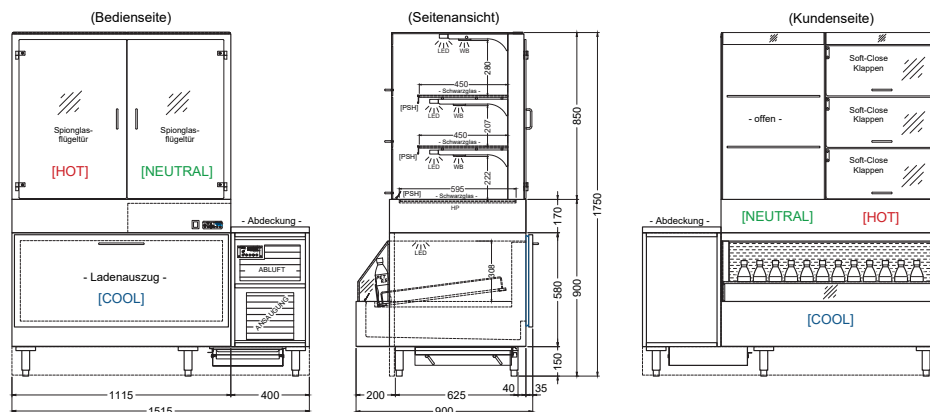

## Technische Daten

Artikel	Art.-Nr	Abmessungen (B x T x H)	Anschluss	Kältemittel
KOMBINATION COOL-HOT-NEUTRAL 151-E	S1505124	1515 x 900 x 1750 mm	1300 Watt – 230V/50Hz	R290 (Propan)

### Temperaturbereich



Wärmehitzevitrine  
> +65 °C

### Temperaturbereich



Cool Bottle  
3M2 -1 °C bis  
+7 °C