

# COOL BOTTLE RG

Die Cool Bottle ist das perfekte Grab & Go Gerät zum Anbieten von kalten Getränken und verpackten Waren. Die integrierte Warenrutsche sorgt für das automatische Nachrutschen der Bestückung und sorgt somit für ein optisch volles Sortiment.



## Produkt-Highlights

- Gerät in Propan (R290) und somit besonders klimafreundlich und energieeffizient
- Grab & Go: kundenseitig offene Verkaufskühlvitrine für die attraktive Präsentation von gekühlten Getränken, Speisen oder Snacks.
- Perfect view: erstklassige Übersicht über das gesamte Angebot durch schräge Präsentationsebene
- Warenrutsche: immer gut befüllte Verkaufsfond durch automatisches Nachrutschen der Waren nach der Produktentnahme – optimaler Warendruck ist gewährleistet
- kundenseitiger Auszug für einfache Bestückung
- perfekt für Wandaufstellung, als Standalone-Lösung oder in Kombination mit anderen Kälte- und Wärmevitrinen
- Quick cleaning: Reinigung im Handumdrehen dank entnehmbarer Warenrutsche, einfach zu entfernendem Steckrahmen

## Temperaturbereich



**Luft**  
+5 °C



**Produkt**  
M2: -1 °C  
bis +7 °C



**Umgebung**  
+25 °C und  
60% rel. LF



## Zubehör und Sonderausstattung

- RAL-Pulverbeschichtung
- offene Fächer
- Abdeckung in CNS

## Abmessungen

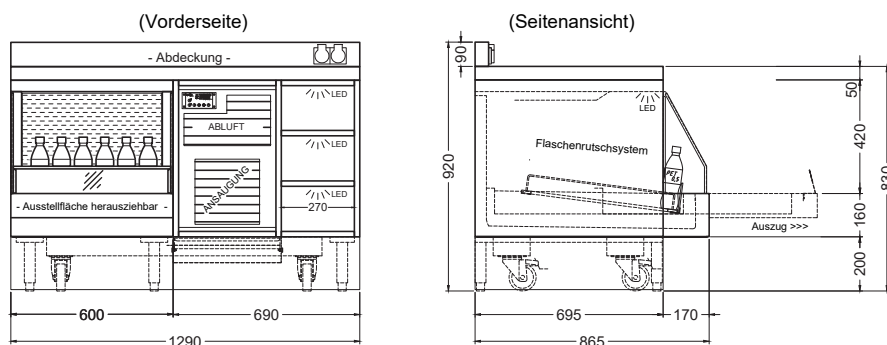

## Technische Daten

Artikel	Art-Nr	Abmessungen (B x T x H)	Anschluss	Kältemittel
COOL BOTTLE 60-E RG SONDER	S0412394	600/1290 × 695/865 × 630/920	304 Watt – 230V/50Hz	R290 (Propan)