

HOT VARIO 2

Die kompakte und modulare Warmhaltevitrine stellt die perfekte Lösung für Take Away dar. Innovative Umluftwärmetechnik sorgt für Temperatursicherheit Ihrer verpackten Hot Snacks auf 2 Etagen.



Highlights

- Grab & Go: offene Kundenseite für einfache und schnelle Entnahme
- stabiles Warmhalten durch Umlufttechnik
- geringe Betriebslautstärke dank geräuscharmen und verdecktem Lüfter
- energieeffiziente Lösung durch separate Regelung der Module je nach Bedarf, Tageszeit und Warenumsatz
- elektronische Steuerung mit verschiedenen Features inklusiv: App Steuerung
- Mirror-Effekt zur visuellen Vervielfältigung des Speiseangebotes und für eine optische Erweiterung der Präsentationsfläche
- Pulverbeschichtung RAL 9016 matt (Verkehrsweiß)
- hitzebeständige LED-Beleuchtung mit natürlicher Farbwiedergabe

Temperaturbereich



Produkt
+ 65 °C bis
+ 75 °C

Zubehör und Sonderausstattungen

- beliebige RAL-Farbtöne möglich oder unbeschichtete Ausführung in CNS geschliffen
- Zubehör wie Snackwellen, Snackhalter und Warenrutsche für perfekte Präsentation und einfache Entnahme
- kombinierbar mit der Caleo Serie oder mit Kühltürmen im selben Design
- als Auf Tisch-Einzelmodul, kombiniert oder als Turmlösung erhältlich

Abmessungen

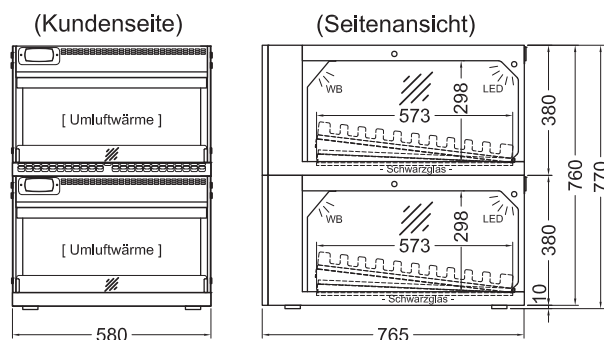

Technische Daten

Artikel	Art.-Nr	Abmessungen (B x T x H)	Anschluss
HOT VARIO 2-RAL 9016	S0609046	580 x 765 x 770 mm	1,46 (2 x 0,73) kW – 230V/50Hz