

DESIGN KÜHLINSEL

Optimale Kühlung der Ware bei ansprechender Produktpräsentation: Dank innovativer Kältetechnik und umlaufender Isolierverglasung setzt die Kühlinsel Produkte perfekt in Szene – und das bei Temperaturklasse M1. Das Gerät ist für den Verkauf verpackter Ware aller Art perfekt geeignet – insbesondere sensibler Lebensmittel wie z.B. Steaks, Grillfleisch, Fisch, Käse, ...

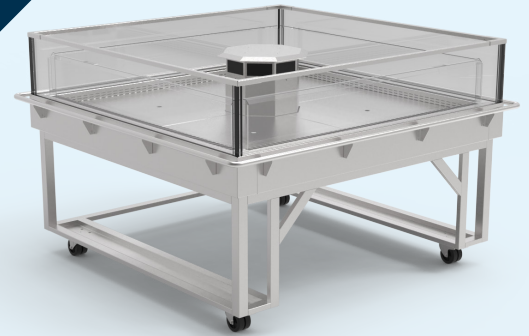

Highlights

- Blickfang in der Raummitte mit exklusivem Design
- hervorragende Transparenz der Waren bei optimaler Ausnutzung der kompletten Auslagefläche
- Temperaturbereich über gesamte Ausstellfläche (Temperaturklasse M1)
- komplette Technikbox inkl. Schnellverschlüssen unter der Wanne für einfachste Revisionsarbeiten
- optimale Reinigung und perfekte Hygiene durch einfache Entnahme der Elemente
- energieeffizientes Gerät mit umweltfreundlichem Kältemittel (Propan R290)

Zubehör und Sonderausstattung

- RAL-Beschichtung
- Unterbau auf Rollen
- Reling rundumlaufen
- individuelle Holzverkleidung durch Ladenbau möglich

Abmessungen

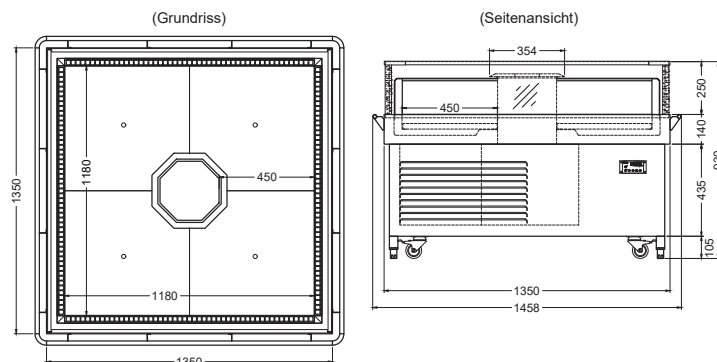

Temperaturbereich



Luft
+2 °C



Produkt
3M1 -1 °C
bis +5 °C



Artikel	Art.-Nr	Abmessungen (B x T x H)	Anschluss	Spannung	Kältemittel
KÜHLINSEL UKW E 135-E R290	EU358650	1350 x 1350 x 930 mm	310 Watt	230V 50Hz	R290 (Propan)