

PACKSTATION

Effizientes Handling beim Verpacken der Ware: alles griffbereit, hygienisch sauber und systematisch strukturiert – so präsentiert sich die Packstation von IDEAL AKE.



Highlights

- im Unterbau ungekühlte Laden, Türen oder Fächer möglich
- Regalfäche für Schütten, Verpackungsmateriel usw.
- Steckdosen oben in der Regalfläche oder in der Rückwand möglich
- Türen mit 180° Öffnungswinkel und Laden mit Übervollauszügen zur optimalen Handhabung
abgerundete Ladenkörbe, seitlich verschweißte Griffleisten
- Service- und wartungsfreundliche Konstruktion wie z.B. Tür- und Ladendichtungen ohne Werkzeug wechselbar, Schubladenauszüge mit Stecksystem
- Stabile Tür- und Ladenfronten für angenehme Haptik, Verwendung von hochwertigem CNS. Optional auch in der Materialgüte V4A möglich

Abmessungen

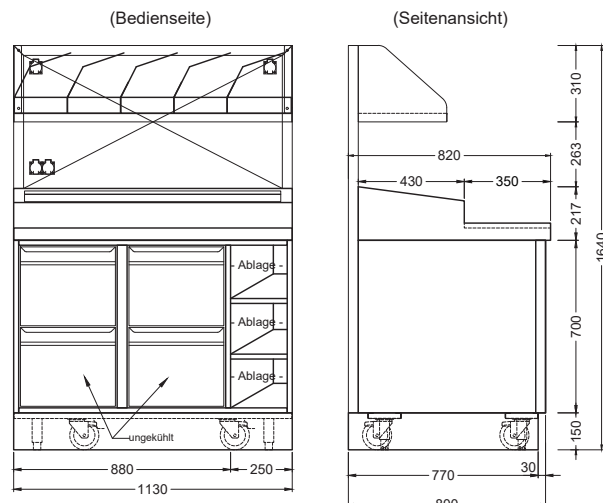

Technische Daten

| Artikel | Art.-Nr | Abmessungen (B x T x H) |
|--------------------------|----------|-------------------------|
| 2 x S2-44-70 + OSB 25-70 | 80091281 | 1130 x 820 x 1640 mm |