

BELEGSTATION

Effizientes Handling macht das Arbeiten zum Vergnügen: alles griffbereit, hygienisch sauber und systematisch strukturiert – so präsentiert sich das Programm der Kühlunterbauten von IDEAL AKE. Höchste Verarbeitungsqualität und zuverlässige Technik garantieren eine lange Lebensdauer unserer Produkte.



Highlights

- perfekte Warenkühlung sowohl im Unterbau als auch im Aufsatz, durch optimale Luftführung
- Türen mit 180° Öffnungswinkel und Laden mit Übervollauszügen zur optimalen Handhabung
- innovative IDEAL Steuerung für die Regelung von mehreren Kühlstellen
- Reinigungs- und Hygienevorteil durch Tauwasserführung im Innenboden, gerundete Bodenkanten und Hygienesicke, mit Abdeckungen geschützte Leitungen, abgerundete Ladenkörbe, seitlich verschweißte Griffleisten
- andere Varianten erhältlich: nahezu beliebige Anordnung von GN 1/1, GN 2/1 und Backnorm-Elementen; Kombination mit Neutralelementen möglich
- Service- und wartungsfreundliche Konstruktion wie z.B. Tür- und Ladendichtungen ohne Werkzeug wechselbar, Schubladenauszüge mit Stecksystem, abnehmbares Lüftergehäuse auf den Verdampfern, etc.
- stabile Tür- und Ladenfronten für angenehme Haptik, Verwendung von hochwertigem CNS. Optional auch in der Materialgüte V4A möglich
- Hygieneausführung H3 für gekühlte Einheiten möglich

Temperaturbereich



Luft
+2 °C bis +10 °C



Produkt
M2 -1 °C
bis +7 °C



Umgebung
+30 °C und
55% rel. LF

Abmessungen

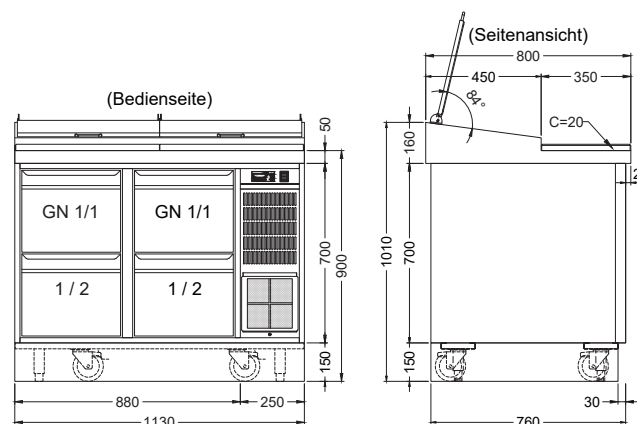

Technische Daten

Artikel	Art.-Nr	Abmessungen (B x T x H)	Anschluss	Kältemittel
BLGE 2-709-4Z PROPAN	80091280	1130 x 760 x 900 mm	215 Watt – 230V/50Hz	R290 (Propan)